

【 POMPAMAN電気工事仕様書 】

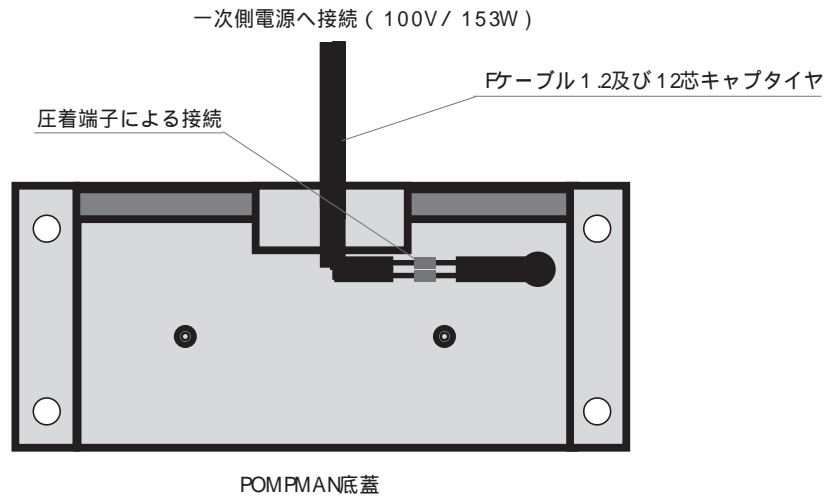

- 1、コンセントへの差込み接続はしないで下さい。
- 2、必ず一次側と圧着端子による接続配線をして下さい。
- 3、壁等に配線を這わせる時は、エンビ管や鉄管を使用して配線して下さい。

【漏電ブレーカーボックス取付け仕様書】

